

Спасательные парашюты серии SQ

Благодарим Вас за выбор продукции Sky Country. Данное руководство содержит информацию о характеристиках парашютов серии SQ, советы по их использованию и инструкцию по укладке.

Парашют SQ-33 сертифицирован в соответствии со стандартом EN-12491.

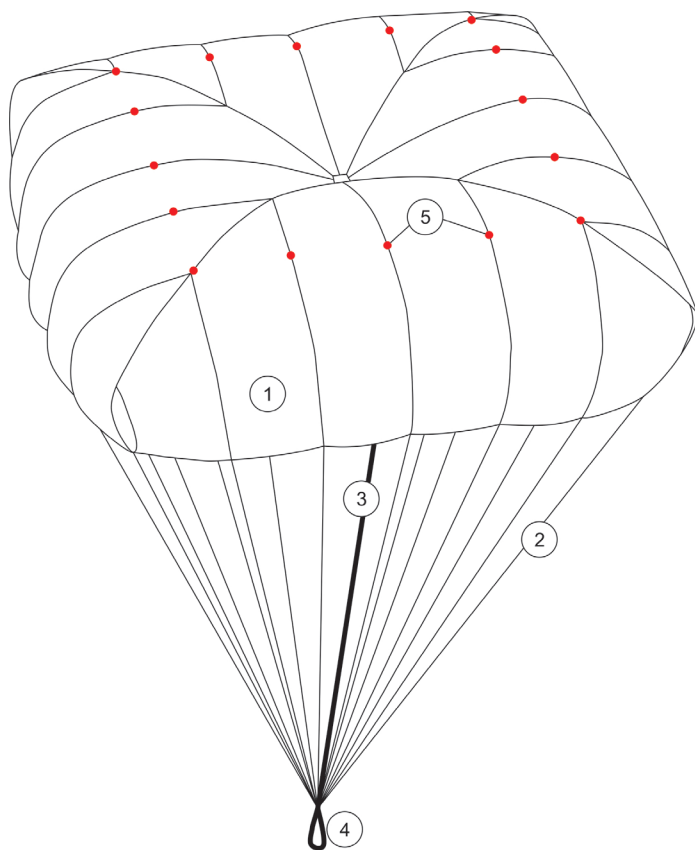

- 1 - купол
- 2 - основные стропы
- 3 - центральная стропа
- 4 - фал
- 5 - укладочные петли

Внимание! Парапланеризм -- вид спорта, связанный с повышенной опасностью. Обучайтесь полётам только в лётных школах и выбирайте снаряжение, соответствующее Вашему лётному опыту.

Технические характеристики

SQ- серия спасательных парашютов квадратной формы с ручным вводом, предназначенный для пилотов - парапланеристов. Парашюты выпускаются в трех размерах и двух вариантах исполнения - из обычных и облегченных материалов (LT).

модель SQ	23/23LT	26/26LT	33/33LT	40/40LT
площадь, кв.м.	23	26	33	40
вес парашюта, кг	1,2/0,88	1,6/1,2	1,79/1,5	
скорость снижения, м/с	5,5	5,5	4,93/5,5*	5,5
минимальная нагрузка, кг	40	50	60	-
максимальная нагрузка, кг (EN)	-	-	120	-
максимальная нагрузка*, кг	100	110	140	180

* - SQ-33 сертифицирован с нагрузкой 120 кг, однако мы считаем возможным использовать его с нагрузкой до 140 кг. При этом скорость снижения составит 5.5 м/с.

Максимальная скорость применения парашютов серии SQ составляет 32 м/с.

Интервал переукладки - 6 месяцев.

Проверка целостности парашюта должна производиться раз в 6 месяцев - при каждой переукладке.

Если парашют намок, попал в песок, либо подвергся другому нежелательному воздействию окружающей среды, он должен быть переуложен.

Срок жизни парашюта составляет 10 лет - после этого мы рекомендуем заменить парашют, даже если он никогда не применялся.

Укладка парашюта

Укладка должна производиться квалифицированным и опытным специалистом. Перед укладкой парашют необходимо проветрить в течение минимум 2-3 часов. Место для укладки должно быть чистым, гладким и сухим.

Для укладки понадобится укладочная стропа и резиновые колечки диаметром 15 мм.

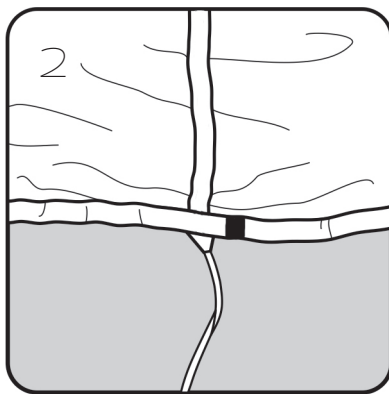
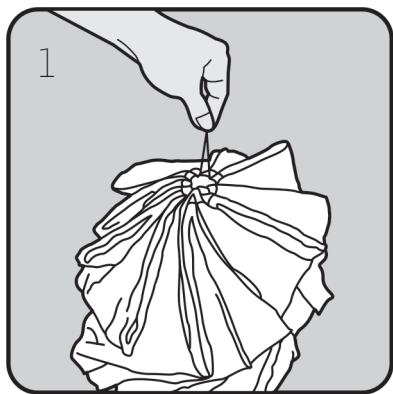

Соедините укладочные петли (16 шт.) шнурком, и закрепите его. Начинать укладку следует со стропы с меткой - это середина одной из сторон квадрата.

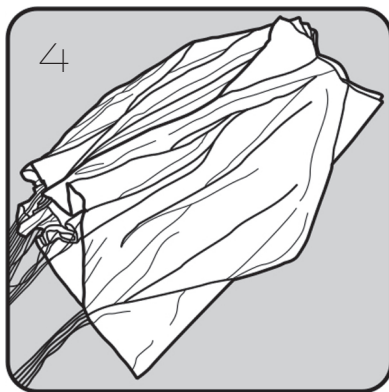

Налистывайте полотнища по одному в правую сторону. Лучше делать это с помощником. Угловые полотнища (всего их четыре) разложите, как показано на рис.4.

Укладка парашюта

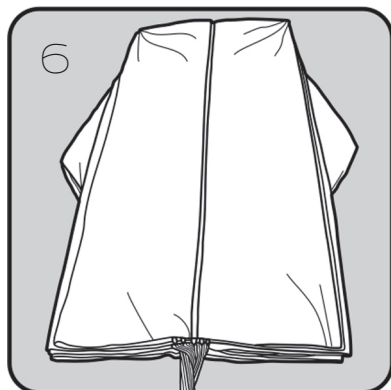
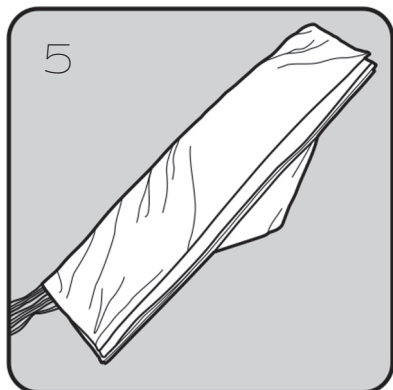

Налистайте таким образом весь купол. Разверните налистанный купол пополам (рис.6).

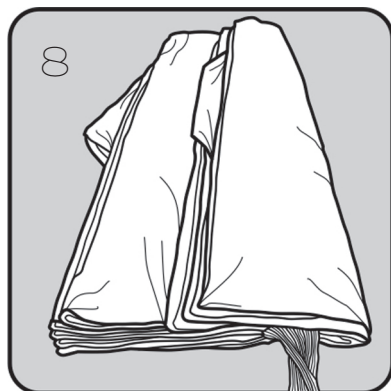
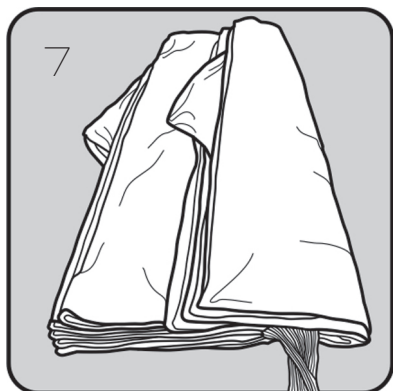

Мысленно разделите его на 3 части. Заверните правую треть наверх (рис.7). Подверните внутрь выступающие угловые секции (рис.8).

Укладка парашюта

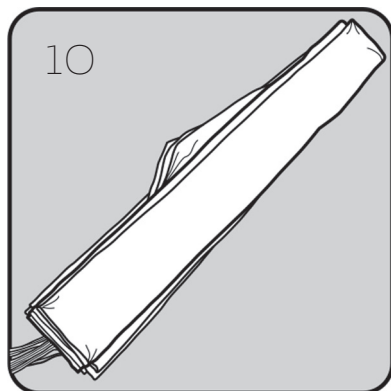
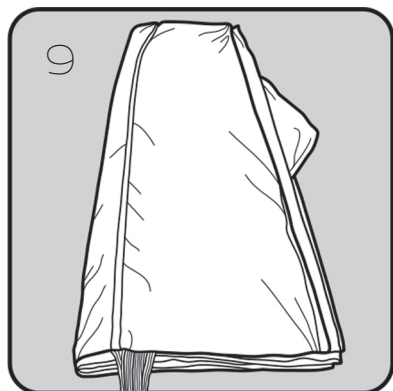

Переверните купол. Заверните правую треть наверх (рис.9-10).

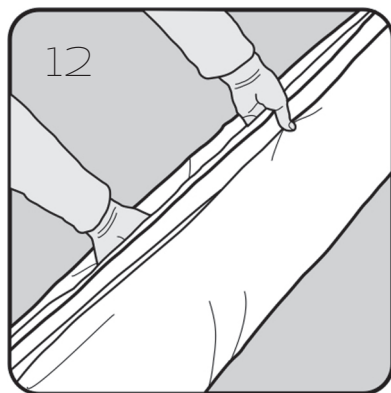
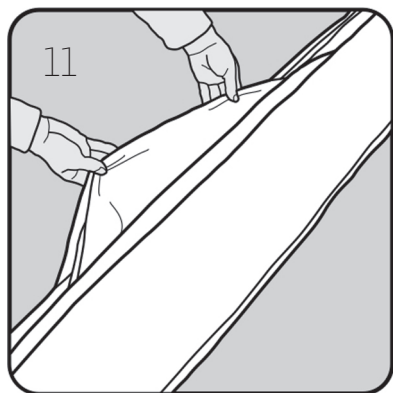

Подверните внутрь выступающие угловые секции (рис.11-12).

Укладка парашюта

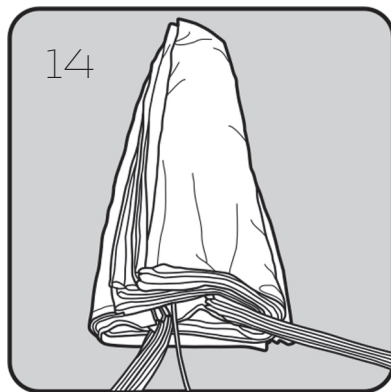
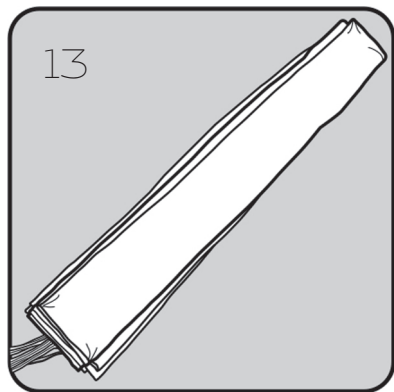

Проверьте стропы (рис.14).

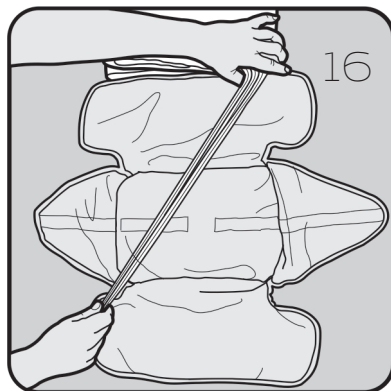
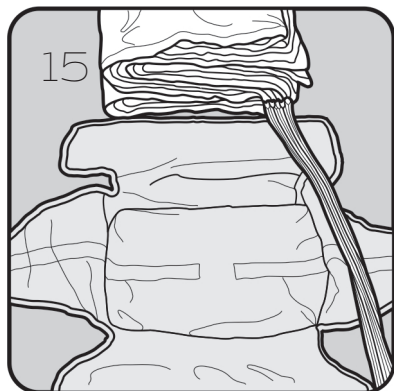

Подложите камеру под стропы.

Укладка парашюта

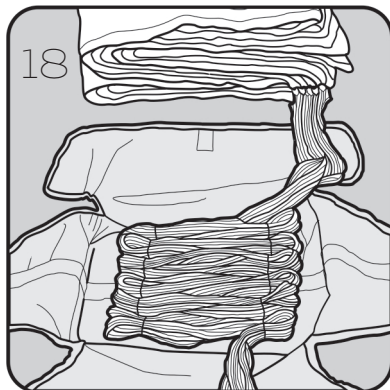
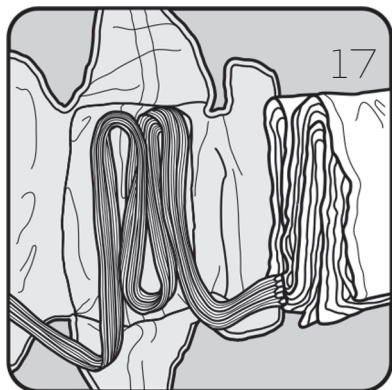

Укладывайте стропы змейкой на дно камеры, отступив 50 см. от купола. Одевайте укладочную резинку на каждые два пучка (рис.17-18).

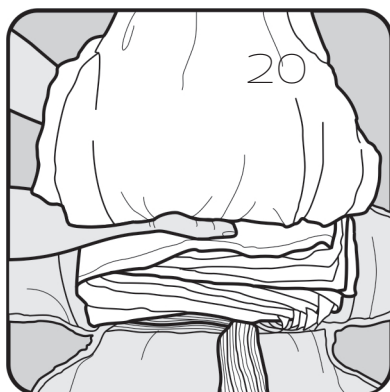
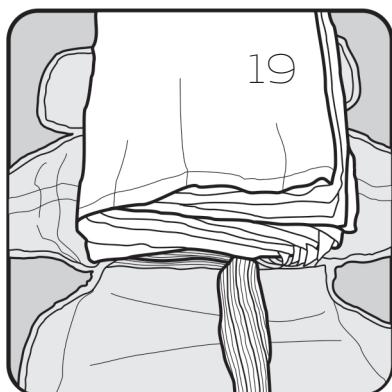

Уложите купол змейкой сверху на стропы (рис. 19-20).

Укладка парашюта



Отвяжите укладочную стропу (рис. 21)

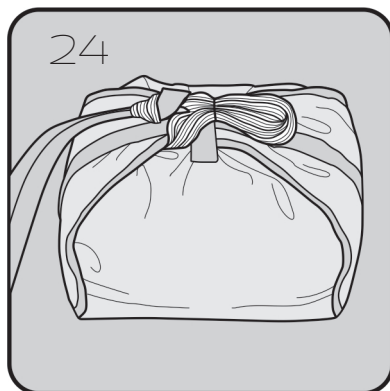
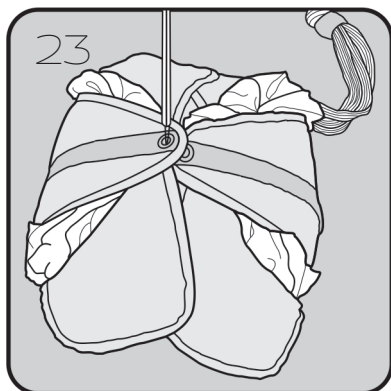
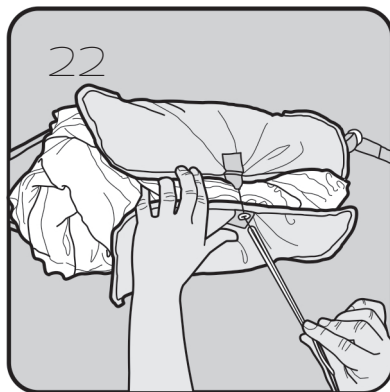

Зачекуйте камеру (рис. 22-24)

Соединение парашюта с подвесной системой

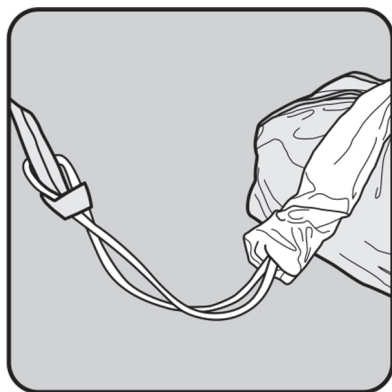
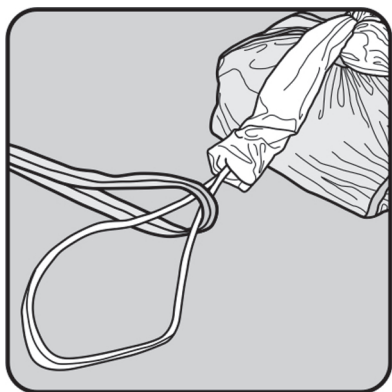

Парашюты серии SQ совместимы со всеми подвесными системами и контейнерами производства компании Sky Country. Они так же могут быть совместимы с подвесными системами других производителей, но эту совместимость необходимо проверить.

Соедините фал парашюта с фалом подвесной системы узлом - удавкой. Плотнo затяните узел. Можно соединить фалы карабином прочностью не менее двух тонн, либо специальным софт - линком.

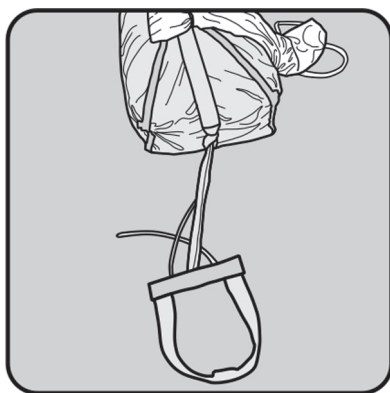

Соедините ручку парашюта с камерой узлом - удавкой. На камере имеется две петли для крепления ручки - выберите подходящую согласно рекомендации производителя подвесной системы.

Предполетная проверка

- убедитесь, что контейнер парашюта корректно закрыт и находится в хорошем состоянии.
- убедитесь, что ручка раскрытия парашюта установлена правильно.

Применение парашюта

Мы рекомендуем периодически находить взглядом и братья рукой за ручку раскрытия парашюта - это поможет быстро найти ее в экстремальной ситуации.

Если возникла необходимость применить парашют:

- найдите взглядом ручку раскрытия парашюта и возьмитесь за нее рукой;
- потяните за ручку, чтобы расчеховать контейнер и извлечь из него парашют в камере;
- бросьте парашют (и отпустите ручку) быстро и сильно в сторону от себя и параплана;
- после раскрытия контролируйте параплан с помощью В, С, D рядов или строп управления - он не должен мешать работе парашюта.

Уход и хранение

Храните парашют в теплом сухом месте.

Если парашют намок, необходимо открыть его, высушить и переуложить.

Заботьтесь о своем спасательном парашюте - для него вредно воздействие прямых солнечных лучей, высокой температуры и влажности.

Загрязненный парашют или контейнер промывайте мойте чистой водой без моющих средств и растворителей.

Поврежденный парашют должен ремонтироваться производителем либо дилером.

SQ rescue parachute

Thank you for choosing Sky Country product!

This manual will help you to get maximum information about your SQ rescue parachute. This is information about the design of the SQ-23/26/33, advice how to use it and how to care for it to ensure it has a long life. The manual also includes packing instruction.

SQ-33 is certified in conformity with EN-12491 standard.

WARNING! Paragliding is a high risk activity. We strongly recommend to learn paragliding only in certified schools and to choose only the equipment which is correspondent to Your flying skills.

Technical data

SQ-33 - manually released square rescue parachute, designed for paraglider pilots. It enables a safe landing in case of emergency.

SQ-33 opens fast and descents very stable with low vertical speed.

model SQ	23/23LT	26/26LT	33/33LT	40/40LT
area, sq.m.	23	26	33	40
parachute weight, kg	1,2/0,88	1,6/1,2	1,79/1,5	-
descent rate, m/s	5,5	5,5	4,93/5,5*	5,5
min load, kg	40	50	60	-
max load, kg (EN)	-	-	120	-
max load, kg	100	110	140	180

* - SQ-33 is certified for 120 kg load, but according to our calculations it can be used up to 140 kg. With this weight sink rate is 5,5 m/s.

Maximum opening speed is 32 m/s.

Repacking interval is 6 month.

Inspection interval is 6 month - each time parachute is repacked it should be inspected for damage.

Parachute must be repacked if it was exposed to water, sand, or other enviromental influences.

Lifetime - we recommend to replace parachute after 10 years, even if never used.

SQ overall view

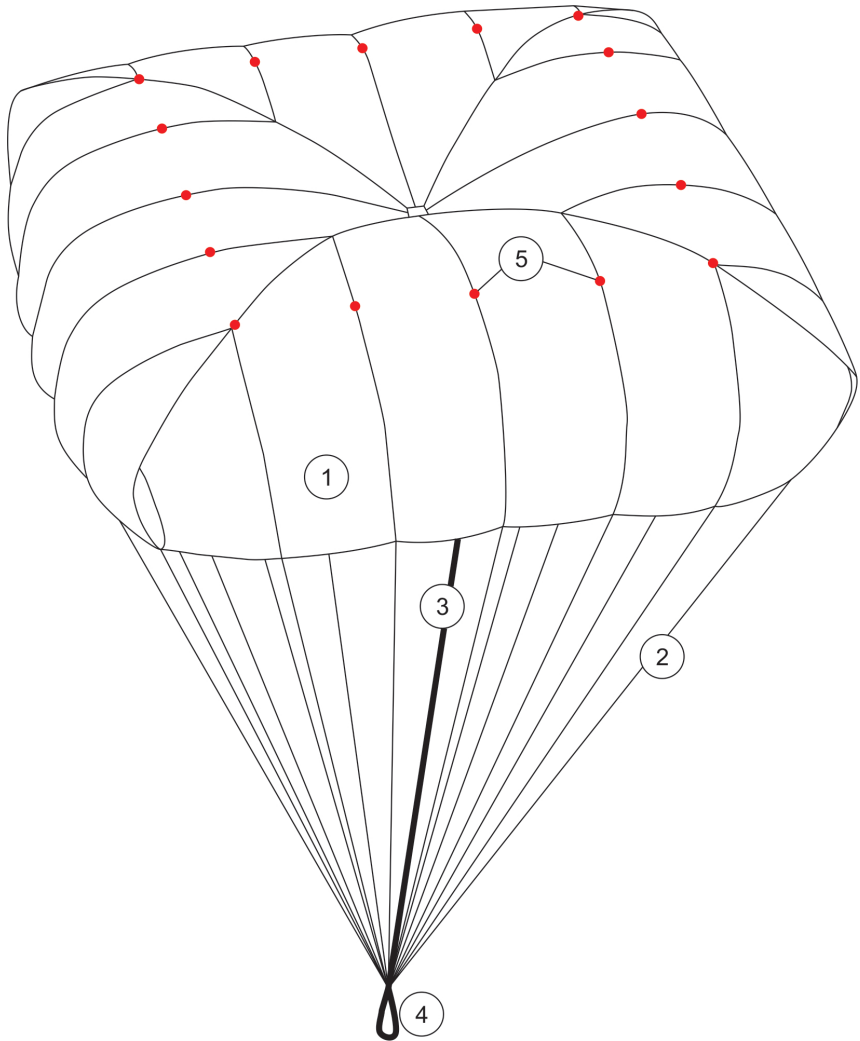

- 1 - canopy
- 2 - main lines
- 3 - central line
- 4 - riser
- 5 - packing loops

Packing instruction

Packing must be made by qualified and experienced person. Before packing, parachute must be aired in opened state for at least 2-3 hours. Packing place must be clean, smooth and dry.

For the packing you will need packing strap and elastic bands 15mm diameter.

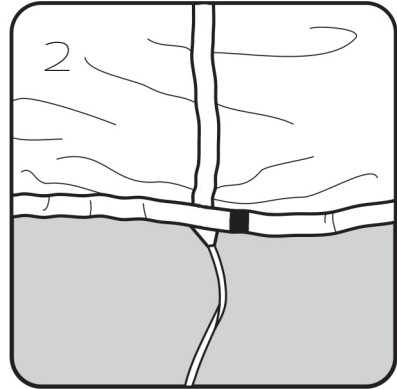
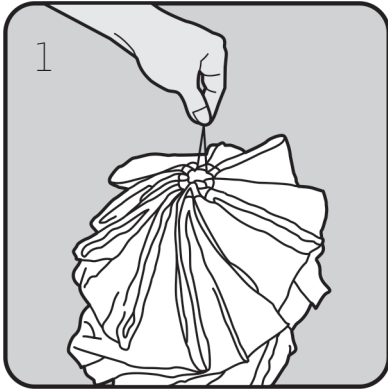

Connect packing loops (there are 16 of them) with a rope and attach to something stationary. Packing should start from the line with a mark - it's in the middle of one side of the square.

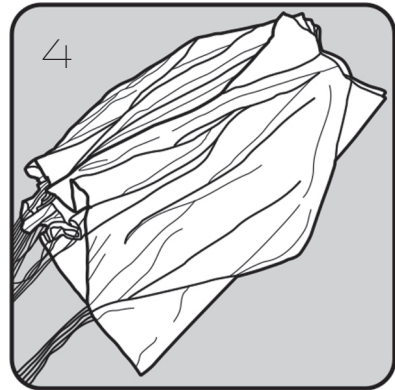

Fold panels one by one to the right side. It's better to do it with an assistant. Corner panels (there are 4 of them) should be laid out, like shown on the picture 4.

Packing instruction

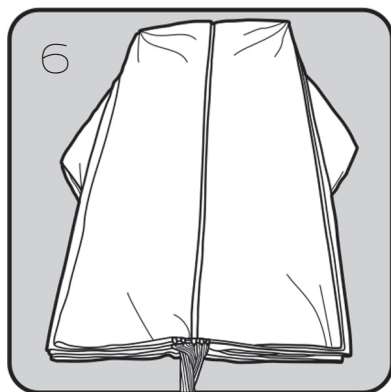
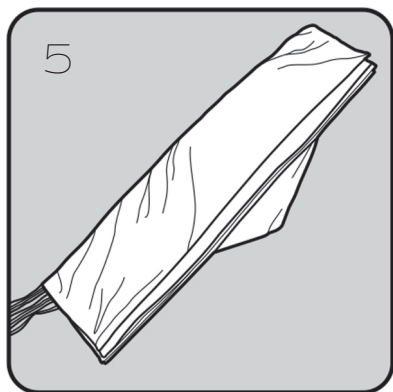

Fold all the canopy in such way. Then unfold it in two symmetric parts.

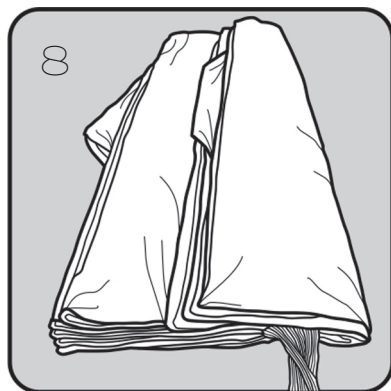
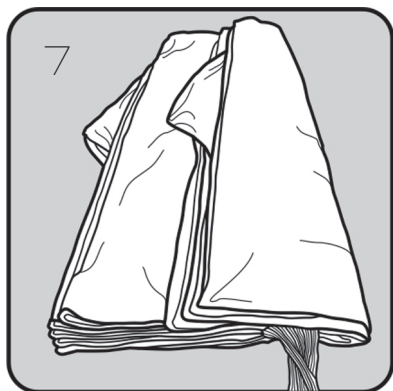

Mentally divide the canopy to 3 parts. Fold the right part up. Then tuck corners inside (picture 8).

Packing instruction

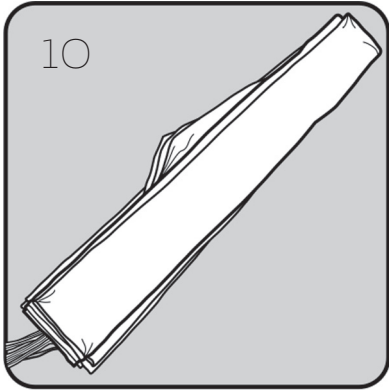

Turn over the canopy. Fold the right part up (picture 9-10).

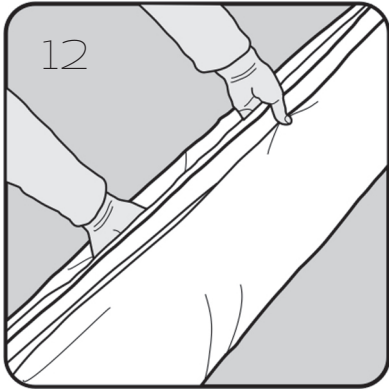
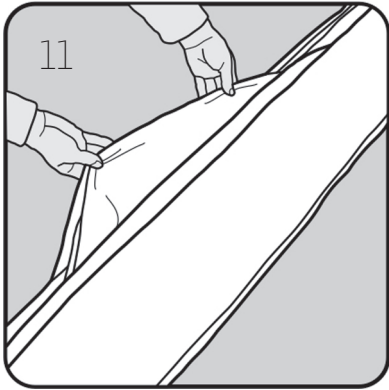

Tuck corners inside (picture 11-12).

Packing instruction

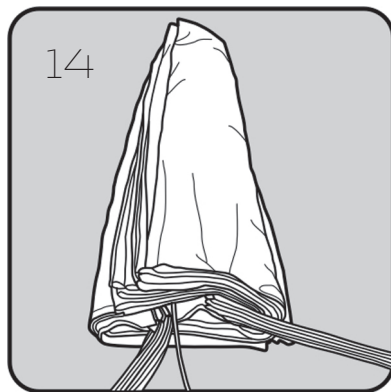
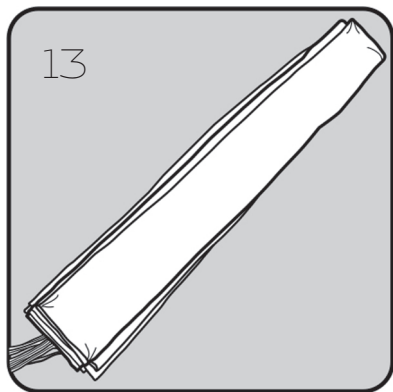

Check lines (picture 14).

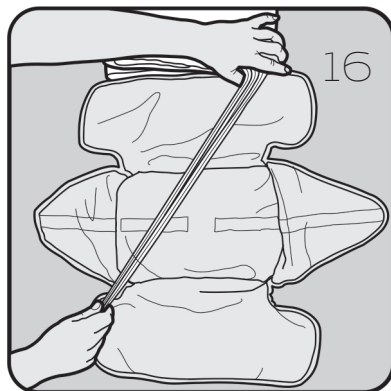
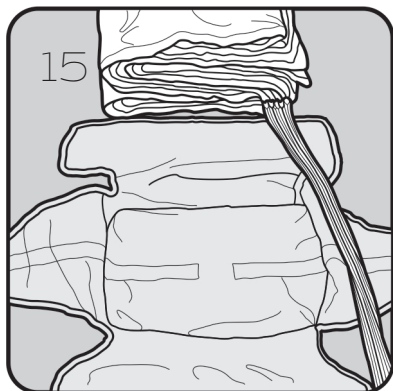

Put parachute inner container under the lines. Retreat about 50 cm from the canopy.

Packing instruction

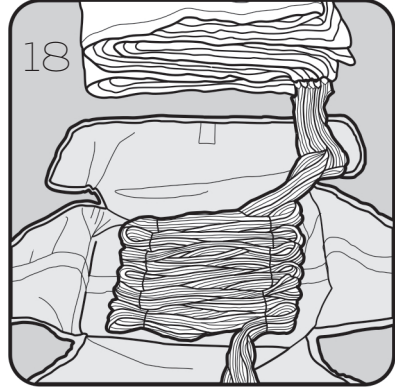

Fold the lines like shown on the picture 17. Use elastic bands to hold the loops - one band for two loops. Leave about 60 cm of lines not folded.

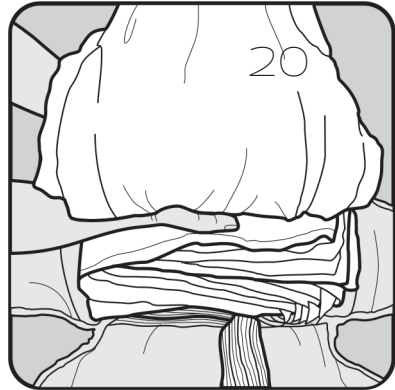
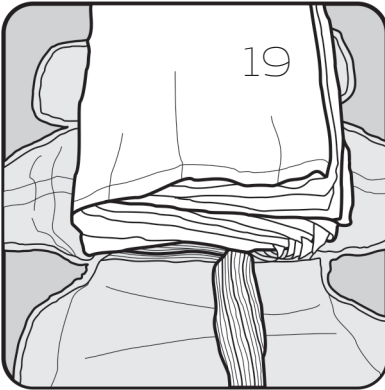

Put the canopy over the folded lines. Then fold it several times to the size of the container (picture 20-21).

Packing instruction

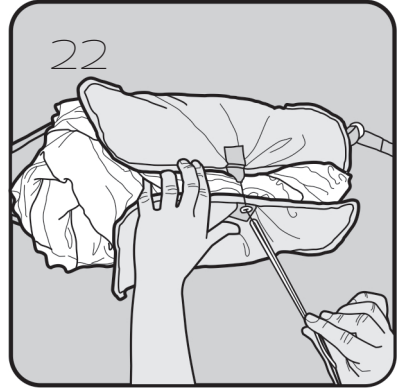
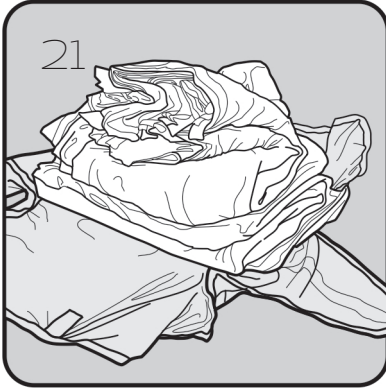

Remove packing rope.

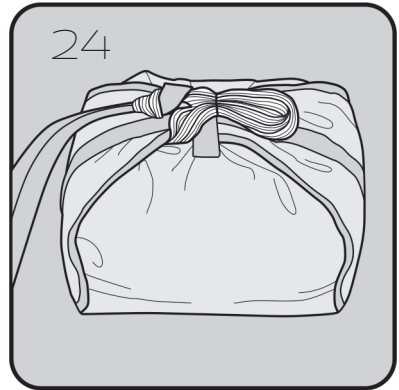
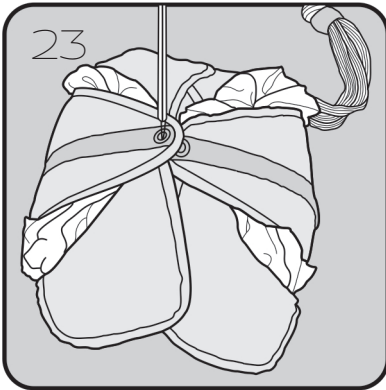

Close the inner container by pulling line loop through the elastic band (pictures 22-24).

WARNING!

SQ-33 has been tested and found compliant using the original inner container. The speed of opening and opening shock test has been completed using the inner container supplied. Using of any other inner container may produce different results, including failure!

Connecting parachute to the harness

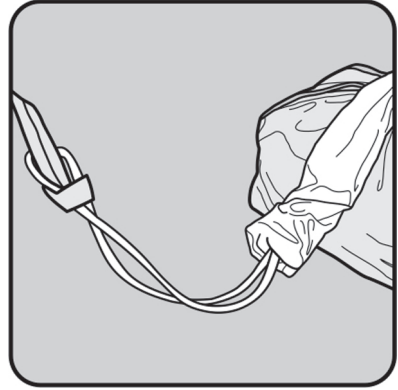
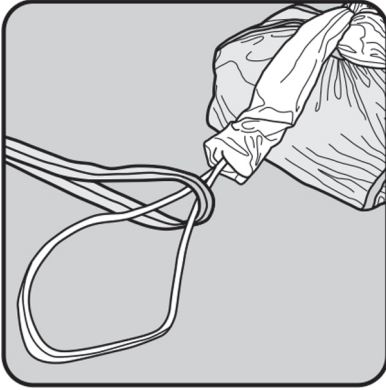

SQ-33 is compatible with all Sky Country harnesses and containers. It also may be compatible with harnesses or containers from other manufacturers, but you should check this compatibility.

We recommend to connect riser of the parachute with the harness by knot. Tighten it as tight, as possible. You may also use a maillon with breaking strength at least 2000 kg, or special soft-link.

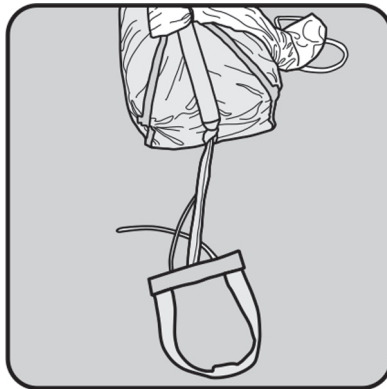

Connect deployment handle with the container by knot. There are two loops on the container - choose one, according to the harness manufacturer recommendations.

Preflight checks

We recommend to check before every flight:

- that parachute container is closed correctly and is in good condition.
- that deployment handle is secured correctly.

Rescue deployment

We recommend to periodically feel, where deployment handle is placed in flight.

If you need to open the rescue in flight:

- look at the rescue handle and grasp it by hand;
- pull the handle to open the container and to release the inner container
- throw and release the rescue quickly and forcefully away from yourself and the glider. It's better to throw the rescue against the direction of spin to avoid tangling it with the glider.
- after opening control the paraglider or pull it in by B, C, D rows or brakes.

Maintenance and care

Take care about your rescue parachute. You should avoid sun exposure, heat and humidity.

Store all your equipment in a cool, dry place.

If your parachute has got wet, you should open it, dry and repack.

Dirty parachute or container must be cleaned with clean water without any solvents or detergents.

If damaged, your parachute must be repaired by manufacturer, or dealer.



Paragliding Emergency Parachute

Inspection number	EP_200.2017
Manufacturer	Sky Country
Model and size	SQ 33
Steerable	n/a
Weight of model [kg]	1.79
Maximum weight in flight [kg]	120
Volum [cm ³]	5450
Flat area [m ²]	33
Total length of suspension lines [m]	7.8

Serial number :

Production date (year / month) :

Warning : not suitable for use at speed more than 32 m/s (115 km/h)

Read the operating manual before using this equipment!

A sample has been tested and certifies its conformity with the following standard: **EN 12491:2001 and LTF NFL II 91/09 chapter 6.1.1-6.1.19 except 6.1.10**. This model corresponds with the tested sample and its airworthiness.



Speed of opening, stability, descent rate

Inspection certificate number: **EP_200.2017**

Test Report

Manufacturer data

Manufacturer name: **Sky Country**
Country: **Ukraine**

Sample data

Name:	SQ	Size:	33
Steerable	n/a	Maximum weight in flight ⁽¹⁾ [kg]:	120
Weight ⁽²⁾ [kg]	1.79	volume packed [cm ³]:	5450
Serial number:	2378		

Test data ⁽³⁾

	Test no. 1	Test no. 2
Place of test	Villeneuve	Villeneuve
Date of test	27.09.2017	12.10.2017
Inspector:	Alain Zoller	Alain Zoller

Atmosphere AGL

	14.5	16.4
[°C]		
RH [%]	58.3	63
[hPa]	978.1	983.1
Wind [m/s]	0.1	0.1

Summary of both results ⁽⁴⁾

	EN	LTF
Time of opening test [s]:	3.87	3.87
Calculated descent rate test [m/s]:	4.93	4.93
Stability test:	POSITIVE	POSITIVE
Behaviour during descent test:	Stable	Stable



Strength test - 40 m/s opening shock

Inspection certificate number: EP_200.2017

Test Report

Manufacturer data

Manufacturer name: **Sky Country**
Country: **Ukraine**

Sample data

Name:	SQ	Size:	33
Steerable	n/a	Maximum weight [kg]:	120
Weight [kg]	1.79	volume packed [cm ³]:	5450
Serial number:	2379		

Test data ⁽¹⁾

	Test no. 1	Test no. 2
Place of test	Illarsaz	Illarsaz
Date of test	27.09.2017	27.09.2017
Corrected mass [kg]	117.53	117.53
Inspector:	Alain Zoller	Alain Zoller

Atmosphere AGL

[°C]	12.8	12.8
RH [%]	62.8	62.8
[hPa]	977.3	977.3
Wind [m/s]	0.1	0.1

Test results

	Test no. 1	Test no. 2
Speed of opening (maximum 5 s)	POSITIVE	POSITIVE
Strength test (40m/s shock)	POSITIVE	POSITIVE
Aircraft speed uncertainty K=2 [m/s] ⁽²⁾	1.7	1.7

Item / type no.	Validity	Manufacturer	S/N
Weight	2020	Air Turquoise SA	N/A
Geos n° 11	08.05.2017	JDC elec.	22
Weak link	2020	Tost	N/A